



Telefono Alcatel-Lucent 8001 DeskPhone

Manuale utente NICI



Sommario

1. Introduzione.....	3
2. Configurazione del telefono.....	4
3. Interfaccia utente del telefono	6
3.1 Istruzioni per i componenti hardware	6
3.2 Funzioni visualizzate sul display del telefono	8
3.3 Funzioni base	9
3.3.1 Esecuzione di una chiamata	9
3.3.2 Chiamata anonima	10
3.3.3 Riselezione (Bis)	10
3.3.4 Registro delle chiamate	10
3.3.5 Funzionalità multilinea per rispondere alla chiamata.....	11
3.3.6 Chiusura di una chiamata.....	11
3.3.7 Utilizzo delle funzionalità Hold e Recover (Commutazione delle linee di chiamata).....	12
3.3.8 Trasferimento di chiamate.....	13
3.3.9 Utilizzo della funzione Mute	13
3.3.10 Non disturbare	14
3.3.11 Conferenza a tre.....	15
3.3.12 Voice Mail (se abilitata)	15
3.4 Impostazioni avanzate	16
3.4.1 Utilizzo della rubrica	16
3.4.2 Utilizzo dei Call Logs.....	18
3.5 Impostazione della tastiera.....	19
3.5.1 Impostazione della lingua	19
3.5.2 Messaggi	19
3.5.3 Impostazione di tono e volume della suoneria	20
3.5.4 Ricerca della rubrica.....	21
3.5.5 Funzioni che non possono essere impostate con la tastiera	21

1. Introduzione

Informazioni preliminari

L'Alcatel Lucent 8001 Deskphone è un telefono SIP VoIP altamente innovativo. Soddisfa perfettamente tutte le esigenze di comunicazione aziendale. Il telefono Alcatel Lucent 8001 Deskphone è dotato di un ampio display LCD grafico da 132 x 64 pixel ad alta risoluzione e una elegante e intuitiva interfaccia utente che garantisce un'eccezionale facilità di utilizzo. Le sue funzioni avanzate migliorano significativamente la comunicazione aziendale. Il telefono Alcatel Lucent 8001 soddisfa le esigenze di PMI, uffici domestici e grandi aziende.

Funzioni principali

a) Multilingua:

Il display LCD supporta la funzionalità multilingua.

b) Voce HD

La speciale tecnologia di elaborazione vocale, la qualità hi-fi del suono, la codifica HD e il microtelefono HD garantiscono una comunicazione nitida e fluida.

c) Capacità di chiamata avanzate

Due linee con LED a due colori (VERDE E ROSSO), controllo o gestione sincronizzati di 2 chiamate, Coda chiamate, Commutazione tra linee. Conferenza a 3, trasferimento chiamata.

d) Tutti i tipi di rubrica

Supporta Rubrica personale XML\LDAP\Rubrica aziendale, ecc. Questa funzione soddisfa tutte le esigenze dei clienti in materia di rubrica.

e) Supporto di HTTP\TFTP\FTP\Provisioning automatico.

f) Supporto di POE e adattatore di alimentazione.

g) Staffa regolabile con doppia angolazione, montabile a parete

2. Configurazione del telefono

a) Elenco dei componenti:

Controllare l'elenco dei componenti; se si riscontrano componenti mancanti contattare il proprio amministratore di sistema.

- 1* telefono IP Alcatel-Lucent 8001 Deskphone
- 1* microtelefono
- 1* cavo per microtelefono
- 1* cavo ethernet
- 1* staffa per telefono
- 1* scheda di sicurezza

a) Installazione del telefono:

In questa sezione viene illustrato come installare il telefono con i componenti presenti nella confezione:

- Fissare la staffa
- Collegare il microtelefono e la cuffia opzionale
- Connettere la rete e collegare l'alimentazione

Fissare la staffa

Innanzitutto fissare la parte 1 della staffa al telefono seguendo i passi "a" e "b" come illustrato di seguito, quindi fissare la parte 2 della staffa al gancio posteriore o superiore a seconda dell'angolazione desiderata del telefono, rispettivamente alta o bassa.

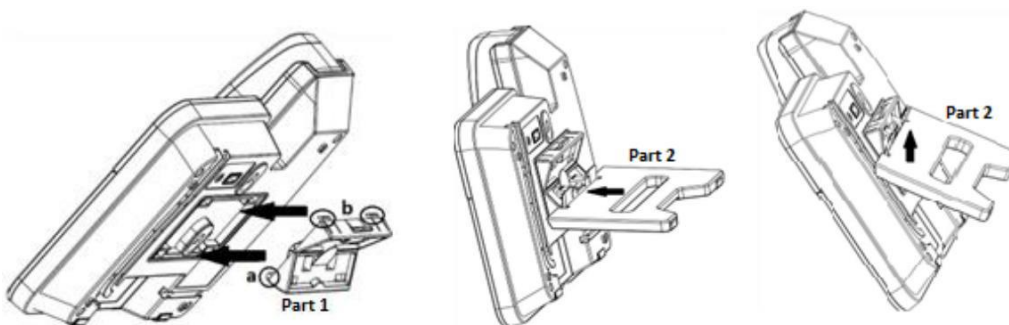

Collegare il microtelefono e la cuffia opzionale

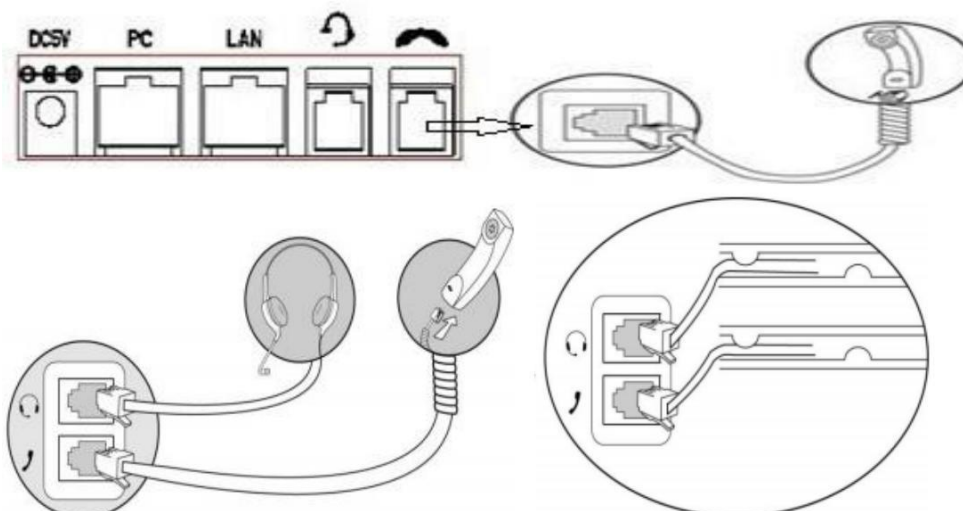

Connettere la rete e collegare l'alimentazione

Sono disponibili due opzioni di alimentazione. L'amministratore del sistema indicherà quale utilizzare.

- Adattatore di alimentazione CA
- POE (Power over Ethernet) IEEE802.3af

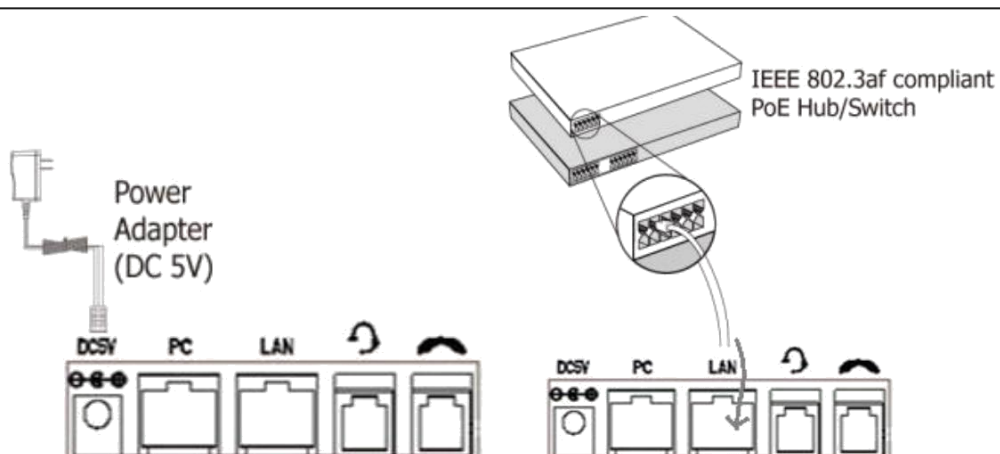

Nota: Se POE è disponibile, non è necessario collegare il telefono all'adattatore di alimentazione CA. Assicurarsi che il cavo Ethernet e lo switch/hub siano conformi a POE.

3. Interfaccia utente del telefono

3.1 Istruzioni per i componenti hardware

I principali componenti hardware del telefono IP Alcatel-Lucent 8001 Deskphone sono il display LCD e la tastiera.

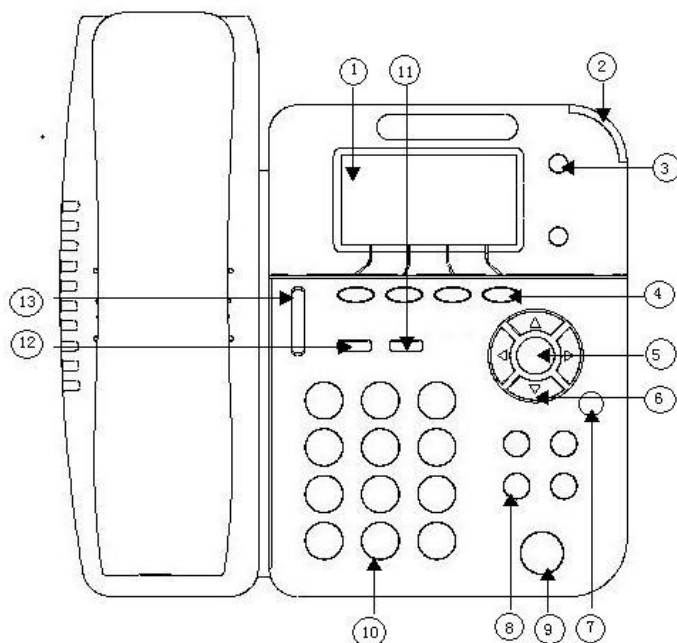

I componenti hardware del telefono Alcatel-Lucent 8001 Deskphone sono i seguenti:



	ELEMENTO	DESCRIZIONE
1	Display LCD	Visualizza informazioni su chiamate, messaggi, tasti softkey, ora, data ed altri dati rilevanti: <ul style="list-style-type: none">• Informazioni sulla chiamata — ID chiamante, durata della chiamata• Icone• Chiamate perse o informazioni sulla seconda chiamata in arrivo• Ora e data
2	Stato delle spie	Rosso lampeggiante: c'è una chiamata in arrivo o una chiamata in attesa. Rosso fisso: microtelefono sganciato o conversazione in corso
3	Tasti di linea	Verde fisso: conversazione in corso sulla linea Rosso lampeggiante: c'è una chiamata in arrivo Verde lampeggiante: la linea è in attesa Scuro: gli account sono inattivi
4	Tasti softkey	Il telefono è dotato di 4 tasti programmabili che consentono di attivare servizi o di eseguire chiamate (a seconda di cosa è stato configurato)
5	Tasto OK	Confermare l'azione

6	Tasti di navigazione	Scorrere le informazioni visualizzate, e nello stato inattivo: SOPRA: Apre "All CONTACT LOG" SOTTO: Apre "MISSED CALLS" DESTRA: Apre "RECEIVED CALLS" SINISTRA: Apre "DIALED CALLS"
7	Tasto C	Annulla le azioni o rifiuta una chiamata in arrivo, e nello stato inattivo, apre "Phone Status". Diagnosi: Tenere premuto per 3 secondi per aprire "Hardware Diagnosis". MUTE: La funzione "MUTE" viene attivata premendo questo tasto durante una conversazione.
8	Tasti funzione	Conferenza\Riselezione\Trasferisci\In attesa
9	Tasto vivavoce	Attiva e disattiva la modalità vivavoce del telefono.
10	Tastiera	Consente di inserire lettere, numeri e caratteri speciali in applicazioni sensibili al contesto.
11	Tasto Cuffia	Attiva/disattiva e indica la modalità cuffia.
12	Tasto Messaggio	Indica e consente di accedere ai messaggi vocali.
13	Tasti volume	Regolano il volume del microtelefono, della cuffia, del vivavoce e della suoneria

3.2 Funzioni visualizzate sul display del telefono

Se il telefono è stato avviato correttamente ed è pronto per l'utilizzo, sul display LCD inattivo vengono mostrate le seguenti informazioni:



	ELEMENTO	DESCRIZIONE
1	DATA E ORA	ORA E DATA visualizzate al centro del display.
2	Icona di risposta automatica	Abilitare questa funzione; verrà visualizzato "AA" nell'angolo in alto a destra.
3	Chiamata persa	Viene visualizzato "Missed Call" sotto l'ora, al centro del display
4	Stato della linea	Ci sono quattro stati, indicati di seguito: - la rete è scollegata - Registrazione account non riuscita - Registrazione account completata correttamente - Account registrato correttamente e funzione DND abilitata. L'icona DND è anch'essa visualizzata nell'angolo in alto a destra.
5	Area dei tasti softkey	Il telefono è dotato di 4 tasti programmabili che consentono di attivare servizi o di eseguire chiamate (a seconda di cosa è stato configurato)
6	Icone nella parte alta del display	Le icone nella parte alta del display sono, da sinistra a destra: : Microtelefono in stato attivo : Vivavoce in stato attivo : Cuffia in stato attivo : Funzione MUTE : Chiamata persa : Inoltro chiamata : Messaggio di testo  : Messaggio  : Blocco tastiera  : Rete non disponibile

3.3 Funzioni base

3.3.1 Esecuzione di una chiamata

Ecco alcuni semplici modi di eseguire una chiamata con il telefono IP 8001:

Per...	Quindi...	
Eseguire una chiamata utilizzando il microtelefono	Sollevare il microtelefono	--1) Si sente il segnale di linea; --2) Inserire un numero; --3) Per far partire la chiamata:
Eseguire una chiamata utilizzando il vivavoce	Premere il pulsante speaker	- premere il pulsante # - o attendere 5 secondi (valore predefinito), trascorsi i quali il telefono 8001 Deskphone invia il numero automaticamente.
Eseguire una chiamata utilizzando la cuffia	Indossare la cuffia, premendo il pulsante Headset per far sì che la spia di stato diventi di colore rosso, quindi procedere come se si stesse utilizzando il vivavoce	

3.3.2 Chiamata anonima

È possibile utilizzare la funzione di chiamata anonima per far sì che quando si esegue una chiamata il destinatario non possa vedere l'identità e il numero di telefono del chiamante. Ad esempio quando si chiama per avere informazioni su dei servizi senza correre il rischio di essere richiamati continuamente.

Attivare la chiamata anonima	Premere OK o MENU> Function Setting> Anonymous
	--Premere il pulsante Enter o OK , -È possibile selezionare l'account che si desidera utilizzare, abilitare/disabilitare questa funzione e abilitare/disabilitare il rifiuto di chiamate anonime

3.3.3 Ripselezione (Bis)



Per ricomporre il numero dell'ultima chiamata in uscita

Ripselezione ultimo numero	--Premere il pulsante REDIAL per comporre l'ultimo numero -oppure premere il pulsante di navigazione-Sinistra > "Dialed number", selezionare un numero e premere Dial
----------------------------	---

3.3.4 Registro delle chiamate



Composizione dal Registro delle Chiamate	<p>1) Premere il pulsante MENU o OK > "Call history", è possibile selezionare "All Calls", "Missed calls", "Received calls" e "Dialed numbers",</p> <p>- oppure premere il pulsante di navigazione (in interfaccia In attesa) > selezionare "All Calls"(su) "Missed calls"(giù), "Received calls"(sinistra) e "Dialed numbers"(destra)</p> <p>2) Quindi premere il pulsante Dial .</p> <p>NOTA: È possibile anche premere "log" per accedere a questo menu quando si è nello stato inattivo.</p>
--	---

3.3.5 Funzionalità multilinea per rispondere alla chiamata

Funzionalità multilinea per rispondere alla chiamata	--1) Un altro pulsante Line è di colore rosso  e lampeggiante; la spia accesa è di colore rosso e lampeggiante; --2) Premere il pulsante  Line lampeggiante per rispondere (la chiamata originale viene messa in stato di attesa.)
--	---

3.3.6 Chiusura di una chiamata

Ecco alcune opzioni disponibili per terminare una chiamata in contesti diversi.

Agganciare utilizzando il microtelefono	--Riportare il microtelefono nel suo alloggio, -oppure premere End
Agganciare utilizzando il vivavoce	--Premere il pulsante Speaker che appare di colore rosso  , -oppure premere il pulsante Line della linea appropriata, -oppure premere End
Agganciare utilizzando la Cuffia	--Premere il pulsante Headset ,  (Non lasciare attiva la modalità cuffia) , -oppure premere End (lasciare attiva la modalità cuffia)
Chiudere una chiamata, ma continuare un'altra chiamata sull'altra linea	--Premere End , -o fare riferimento ai tre metodi suindicati

3.3.7 Utilizzo delle funzionalità Hold e Recover (Commutazione delle linee di chiamata)

È possibile mettere chiamate in attesa e riprendere chiamate. È possibile in qualsiasi momento rispondere a una chiamata su una linea e mettere in attesa le altre linee. Di conseguenza, è possibile passare tra le diverse linee del proprio telefono.

Per...	Procedere come segue...
Mette una chiamata in attesa	--Premere il pulsante ATTESA
Mettere una linea in attesa e passare a un'altra linea	Premere un altro pulsante Line per la linea appropriata
Riprendere una chiamata sulla linea corrente	--Premere il pulsante Line ,
Riprendere una chiamata su una linea diversa	Selezionare la linea che si desidera riattivare e premere il pulsante di linea

L'attivazione della funzione Hold produce generalmente una musica o un segnale acustico di attesa.

Una chiamata in attesa viene indicata dal pulsante di linea di colore giallo-verde  e lampeggiante oppure dall'indicazione "Hold" sul display LCD.

3.3.8 Trasferimento di chiamate

Il trasferimento reindirizza una chiamata connessa. La destinazione corrisponde al numero al quale si desidera venga trasferita la chiamata.

Parlare con il destinatario del trasferimento prima di trasferire una chiamata (trasferimento comunicato)	<ul style="list-style-type: none"> --1) Premere il pulsante TRANSFER; --2) Inserire il numero; --3) Premere “#” <ul style="list-style-type: none"> - o premere SEND - o attendere cinque secondi (valore predefinito) --4) Parlare con l’interlocutore --5) Premere il pulsante TRANSFER per trasferire la chiamata
Trasferire a linee inattive o ad altri numeri senza parlare con il destinatario del trasferimento (Trasferimento Nascosto)	<ul style="list-style-type: none"> --1) Premere il pulsante TRANSFER; --2) Premere BLIND (o DIRETT); --3) Inserire il numero; --4) Premere “#” <ul style="list-style-type: none"> - o premere SEND, quindi trasferire la chiamata - o attendere cinque secondi (valore predefinito), quindi trasferire la chiamata
Eseguire trasferimento nascosto alla linea messa in attesa	<ul style="list-style-type: none"> --1) Premere il pulsante TRANSFER; --2) Premere il pulsante LINE della linea messa in attesa





3.3.9 Utilizzo della funzione Mute

Quando la funzione Mute è abilitata si può ascoltare il proprio interlocutore telefonico senza essere a propria volta ascoltati. È possibile utilizzare il Mute con il microtelefono, il vivavoce o la cuffia.

Attivare il Mute	Premere il pulsante C , apparirà un'icona MUTE  nell'angolo in alto a sinistra del display
Disattivare il Mute	Premere di nuovo il pulsante C ; l'icona MUTE scompare

3.3.10 Non disturbare

È possibile utilizzare la funzione Non disturbare (DND) per bloccare le chiamate in arrivo con un tono di occupato (può essere impostata anche sulla posta vocale o su altri numeri interni, ecc.).

Abilitare il DND Globale	--1) Premere DND . --2) Tutte le linee abilitate sul telefono passano allo stato  e l'icona è  .
Abilitare DND su una sola linea	Premere il pulsante MENU o OK > "Function setting" > "DND" >(selezionare la linea) "Enable"
Disabilitare DND	--Con DND globale abilitato, premere  per disabilitare il DND globale; --Con DND di linea abilitato, premere due volte  , -oppure premere il pulsante MENU o OK > "Function setting" > "DND"> (selezionare la linea) "Disable"



3.3.11 Conferenza a tre

È possibile abilitare una conferenza a tre nella quale tre interlocutori possono parlare tra loro.

Per...	Procedere come segue...
Invitare il destinatario del trasferimento a una conferenza	--1) Quando il destinatario del trasferimento risponde alla chiamata, premere il pulsante CONFERENCE o "CONF" sul proprio telefono; --2) Quindi la persona in attesa, il destinatario del trasferimento e il chiamante sono connessi in modalità conferenza e il display indica lo stato <code>conferenc 0:0:10</code> .
Invitare il terzo interlocutore a una conferenza durante una chiamata attiva	--1) Premere il pulsante " CONFERENCE " o "CONF" in una chiamata attiva; --2) Immettere il numero del terzo interlocutore; --3) Dopo essersi connessi con il terzo interlocutore, premere di nuovo il pulsante " CONFERENCE " o "CONF"
Stabilire una conferenza con la linea in attesa	--1) Quando una linea del telefono è in attesa e l'altra è occupata, premere il pulsante " CONFERENCE ", -oppure premere il tasto softkey "CONF" --3) Premere il tasto programmabile della linea in attesa; la conferenza a tre viene attivata.

3.3.12 Voice Mail (se abilitata)

Quando il telefono riceve un messaggio vocale dal server, il pulsante della posta vocale si Accende  .

Voice Mail	--1) Premere il pulsante Voice Mail (quando ci sono messaggi l'icona è  , quando non ci sono messaggi l'icona è ) --2) Immettere la password utente --3) Il telefono si collega al server di posta vocale. Potrebbe essere necessario seguire le istruzioni fornite per ascoltare i messaggi.
------------	--

3.4 Impostazioni avanzate

3.4.1 Utilizzo della rubrica

Rubrica personale

Aggiungere un contatto	<p>--1) Premere Phone Book,</p> <ul style="list-style-type: none">- oppure premere il pulsante "MENU" > "Phone book">"Personal phone book">View All",- oppure premere il pulsante "OK" > "Phone book">"Personal phone book">View All"; <p>--2) Selezionare "Add contact", premere "OK" ;</p> <p>--3) Utilizzare i tasti di navigazione per selezionare il contenuto, premere il pulsante "OK" per impostare e modificare:</p> <ul style="list-style-type: none">- Nome: impostare il nome del contatto,- Numero di ufficio: impostare il numero di ufficio del contatto- Numero di cellulare: impostare il numero di cellulare del contatto- Altri numeri: impostare altri numeri del contatto- Account SIP: impostare l'account SIP delle chiamate del contatto- Gruppo: il contatto verrà inserito in uno dei gruppi utente <p>--4) Premere il tasto softkey "Save" per completare la procedura</p>
Aggiungere un gruppo	<p>--1) Premere il tasto softkey "DIR",</p> <ul style="list-style-type: none">- oppure premere il pulsante "MENU" > "Phone book">"Personal phone book">View All",- oppure premere il pulsante "OK" > "Phone book">"Personal phone book">View All"; <p>--2) Selezionare "add group" quindi premere il pulsante OK;</p> <p>--3) Utilizzare i tasti di navigazione per selezionare il contenuto, premere il pulsante OK per impostare e modificare:</p> <ul style="list-style-type: none">- Nome gruppo: il nome del gruppo <p>--4) Premere il tasto softkey "Save" per completare la procedura</p>
Modificare un gruppo	<p>--1) Premere il tasto softkey "DIR",</p> <ul style="list-style-type: none">- oppure premere il pulsante "MENU" > "Phone book">"Personal phone book">View All",- oppure premere il pulsante "OK" > "Phone book">"Personal

	<p>phone book>View All”;</p> <p>--2) Selezionare “Modify group” quindi premere il pulsante "OK" ;</p> <p>--3) Selezionare il gruppo da modificare, premere il pulsante "OK" per impostare e modificare, premere "Save" per salvare la modifica</p>
Cancellare un gruppo	<p>--1) Premere il tasto softkey "DIR",</p> <p>- oppure premere il pulsante "MENU" > “Phone book”>“Personal phone book>View All”,</p> <p>- oppure premere il pulsante "OK" > “Phone book”>“Personal phone book>View All”;</p> <p>--2) Selezionare il pulsante “Delete group” o OK ;</p> <p>--3) Selezionare il gruppo da eliminare, premere il pulsante OK</p>

3.4.2 Utilizzo dei Call Logs

Il telefono conserva record delle chiamate perse, eseguite e ricevute.

Visualizzare i registri chiamate	--1) Premere il pulsante " MENU " o " LOG " > "All Call" > "Missed Calls", "Received Calls", o "Dialed numbers" --2) Utilizzare i tasti di navigazione per visualizzare le informazioni sul record della chiamata.
Eliminare/salvare registri chiamate	--1) Accedere ai registri chiamate --2) Utilizzare i tasti di navigazione per visualizzare il record della chiamata o selezionare il pulsante DEL. --3) Utilizzare i tasti di navigazione per visualizzare il record della chiamata o selezionare il pulsante Save.

3.5 Impostazione della tastiera

Esistono due modi per configurare la tastiera del telefono Alcatel-Lucent 8001 DeskPhone. Uno è attraverso il MENU locale e l'altro è attraverso il sito web. Di seguito è riportata una descrizione del sistema mediante il MENU locale.

NOTE: Se si desidera inserire un "." ad es. per l'indirizzo IP, utilizzare "*".

3.5.1 Impostazione della lingua

Il telefono Alcatel-Lucent 8001 DeskPhone supporta l'impostazione Multilingua. Quello che segue è un esempio.

Cambiare la lingua	--1) Premere il pulsante OK o MENU > System Setting> Phone Setting> Language --2) Qui è possibile selezionare English\ French\ Italian\ Polish\ Portuguese\ Russian\ Spanish\ Turkish\ Chinese --3) Una volta selezionata la lingua, premere Save.
--------------------	--

3.5.2 Messaggi

Il telefono Alcatel-Lucent 8001 DeskPhone dispone della funzionalità Messaggistica. Quando si riceve un nuovo messaggio, questa indicazione viene visualizzata sul display LCD.

Casella di posta in entrata dei messaggi	--1) Selezionare Message Inbox. --2) Selezionare il messaggio da controllare. --3) Premere Enter per leggere oppure Del per eliminare il messaggio.
--	---

3.5.3 Impostazione di tono e volume della suoneria

Tipo Suoneria	<p>--1) Premere il pulsante OK o MENU> System Setting> Phone Setting>Ring Type</p> <p>--2) Selezionare il tipo di suoneria da 1 a 8 oppure selezionare una suoneria personalizzata e premere Save.</p>
Regolazione del volume	<p>--1) Premere il pulsante OK o MENU;</p> <p>--2) Premere il pulsante OK o MENU> System Setting> Phone Setting> Volume Setting ;</p> <p>--3) Regolazione del volume: Handset\Speaker\Headset\Ring volume</p> <p>--4) Premere Enter per regolare il volume e premere Save</p>

NOTA: Le suonerie personalizzate devono essere scaricate dal sito web.

3.5.4 Ricerca della rubrica

Ricerca accurata	<p>--1) Premere il pulsante MENU o OK > "Function Setting", è possibile selezionare " Accurate Search "</p> <p>--2) Quindi premere Enable/Disable e Save.</p> <p>--3) Quando si torna in stato inattivo, è possibile utilizzare la tastiera digitale per cercare il contatto.</p>
Ricerca con T9	<p>--1) Premere il pulsante MENU o OK > "Function Setting", è possibile selezionare "T9 search"</p> <p>--2) Quindi premere Enable/Disable Save.</p> <p>--3) Quando si torna in stato inattivo, è possibile utilizzare la tastiera digitale per cercare il contatto utilizzando la funzionalità T9.</p>

NOTA: L'impostazione predefinita di ricerca nella rubrica è Ricerca accurata.

3.5.5 Funzioni che non possono essere impostate con la tastiera

Le seguenti funzioni non possono essere impostate tramite la tastiera:

- 1) Piano di composizione.
- 2) Tipo di suoneria personalizzata
- 3) Server SNTP e Ora e data
- 4) Aggiornamento del firmware o backup del file di configurazione.